

1. 2. 3. 4. 将支架固定到灯泡上。使用M6内六角形 将支架拧入灯具，如下图所示。

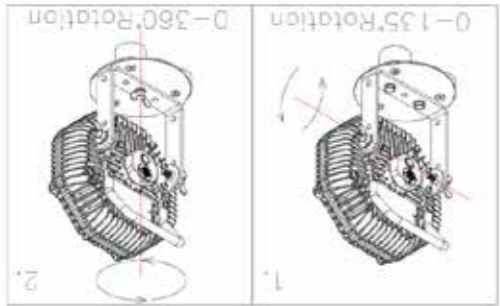

2. 1. 支架可以调整到这些角度：

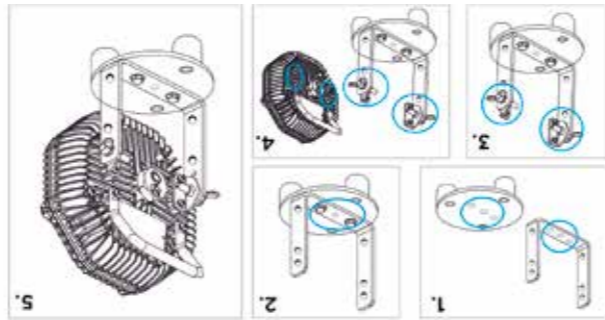

1. 2. 3. 4. 5. 将磁力吸灯支架固定到灯上。使用M6内六角螺钉将支架固定到灯上，如下图所示。

警告 - 通电时请勿打开  
警告 - 断电后，请延迟 10 分钟后再次打开  
注意 - 使用屈服应力  $\geq 450\text{MPa}$  的紧固件  
警告 - 潜在的静电充电危险  
警告 - 存在爆炸性气体时请勿打开

警告：灯具只能用于铭牌所述的适应环境温度中。  
闪5次=电池电量满  
闪4次=电池具有80%的容量  
闪3次=电池具有60%的容量  
闪2次=电池具有40%的容量  
闪1次=电池具有20%的容量，需充满电。

操作：  
- 按开关'1'一次，灯亮，再按一次，灯灭。  
- 检查电池电量，请按住开关'1' 3秒以上，然后松开，灯将闪烁。

警告：充电必须在安全的环境中进行，如果灯具长时间不使用，电池必须每6个月进行充电和放电一次。

充电：  
- 灯的充电只能在非危险环境中进行  
- 拔出橡胶塞，将充电线插入泛光灯“2”的充电口。  
- 将充电器连100-277V AC 市电上。  
- 充电时，红灯亮。充满电，绿灯亮。  
- 完全充满电后，请拔掉充电器及连接灯具的充电线。  
- 将橡胶塞插回充电口，以免灰尘等进入。



充电：  
- ランプの充電は、危険のない環境でのみ行う必要があります  
- ソケットからゴム製のプラグを取り外し、投光器を投光ランプ‘2’の充電ソケットに挿入します。  
- 電源プラグを100-277VのAC電源ソケットに接続します。  
メイン電源を入れる：充電中に赤いランプが点灯します。一度充電すると緑色のライトが点灯します。  
- 完全に充電されたときは、AC主電源を切って、投光器からリード線を外します。  
- ホコリが入るのを防ぐため、ソケットカバーをソケットに戻してください。  
警告: 充電は安全な環境で行う必要があります。ランプを長期間使用しない場合は、6 か月ごとにバッテリーを充電および放電する必要があります。

操作：  
- ‘1’を一回押すと点灯し、もう一度‘1’を押すと消灯します。  
- 電池の状態を確認するには、‘1’スイッチを3秒以上押し続け、ボタンを離すとランプが点滅します：  
フラッシュ5回=バッテリーの容量がフルになっています  
フラッシュ4回=バッテリーの容量は80%です  
フラッシュ3回=バッテリーの容量は60%です  
フラッシュ2回=バッテリーの容量は40%です  
フラッシュ1回=バッテリーの容量は20%であり、完全に充電する必要があります。  
警告は、銘板仕様に記載されている周囲温度でのみ投光器を操作してください。  
警告 - 通電中は開けないでください  
警告 - 電源を切った後、開く前に 10 分遅らせてください  
注意 - 降伏応力  $\geq 450\text{MPa}$  のファスナーを使用してください  
警告 - 潜在的な静電帯電の危険  
警告 - 爆発性ガス雰囲気が存在する場合は開けないでください

ブラケットの取り付け：  
磁気ブラケットをランプに固定します。  
下の図に示すように、ブラケットをM6の内側六角ねじでランプに接続します。

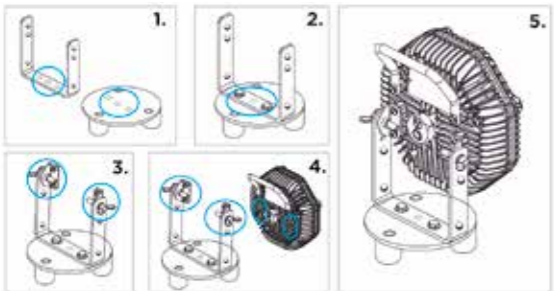

ブラケットは次の角度に調整できます。

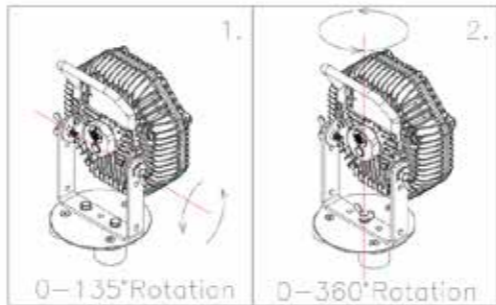

ブラケットの取り付け：  
ブラケットをランプに固定します。M6の内側六角形を使用  
下の図に示すように、ブラケットをランプにねじ込みます。

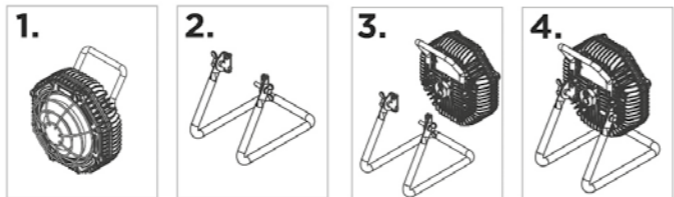

UK Sales Office - NightSearcher Limited  
To view NightSearcher's warranty policy, please visit: <https://nightsearcher.co.uk/pages/warranty-information-or-scan-the-qr-code>.  
Registration of the product must be made within one month of purchase by sending us an email [sales@nightsearcher.co.uk](mailto:sales@nightsearcher.co.uk).  
In the message please state in your own words that you would like to register your NightSearcher product for the extended warranty.  
All NightSearcher products have a 3-year standard warranty on all manufacturing defects from the date of purchase.  
Extended Warranty: Customers have the option to extend the warranty of the product to 5 years for manufacturing defects. Registration of the product must be made within one month of purchase by sending us an email [sales@nightsearcher.co.uk](mailto:sales@nightsearcher.co.uk).  
In the message please state in your own words that you would like to register your NightSearcher product for the extended warranty.  
To view NightSearcher's warranty policy, please visit: <https://nightsearcher.co.uk/pages/warranty-information-or-scan-the-qr-code>.  
UK Sales Office - NightSearcher Limited  
German Warehouse - NightSearcher Lichttechnik GmbH  
Poland Sales Office - NightSearcher Export - ROW  
Stadtwalde 17 Emmerich am Rhein Klevve 46446 Deutschland | T: +49 282 2602 3110 | E: [info@nightsearcher-lichttechnik.de](mailto:info@nightsearcher-lichttechnik.de)  
Garbary 53, 61-869 Poznan, Poland | T: +48 61 624 29 98 | E: [exportsales@nightsearcher.com](mailto:exportsales@nightsearcher.com)



Warranty Terms

If at any time, you need to dispose of this product or parts of this product, please note that waste electrical products, bulbs and batteries should not be disposed of with ordinary household waste. Recycle where facilities exist. Check with your local authority for recycling advice. Alternatively, NightSearcher is happy to take receipt of this product at end-of-life and will recycle it on your behalf.

Safe disposal of waste electrical products, batteries and bulbs

Standards:  
IEC 60079-0: Electrical apparatus for explosive gas atmospheres, Part 1: General requirements  
IEC 60079-31: Explosive atmospheres, Part 31: Equipment protection by flameproof enclosures "d"  
IEC 60079-0: Explosive atmospheres, Part 1: General requirements  
EN 60079-1: Explosive atmospheres, Part 1: General requirements  
EN 60079-31: Explosive atmospheres, Part 31: Equipment protection by flameproof enclosures "d"  
IEC 60079-0: Electrical apparatus for explosive gas atmospheres, Part 1: General requirements  
IEC 60079-1: Explosive atmospheres, Part 1: General requirements  
IEC 60079-31: Explosive atmospheres, Part 31: Equipment protection by flameproof enclosures "d"  
IEC 60079-0: Electrical apparatus for explosive gas atmospheres, Part 1: General requirements  
IEC 60079-1: Explosive atmospheres, Part 1: General requirements  
IEC 60079-31: Explosive atmospheres, Part 31: Equipment protection by flameproof enclosures "d"  
IEC 60079-0: Electrical apparatus for explosive gas atmospheres, Part 1: General requirements  
IEC 60079-1: Explosive atmospheres, Part 1: General requirements  
IEC 60079-31: Explosive atmospheres, Part 31: Equipment protection by flameproof enclosures "d"  
IEC 62321: Electrochemical products - Determination of levels of six regulated substances  
Limits and methods of measurement of radio disturbance characteristics of electrical lighting and similar equipment  
Luminaire, Part 1: General requirements and tests  
EN 55015: Limits and methods of measurement of radio disturbance characteristics of electrical lighting and similar equipment  
EN 60598-1: Electrochemical products - Determination of levels of six regulated substances  
IEC 62321: Electrochemical products - Determination of levels of six regulated substances  
(lead, mercury, cadmium, hexavalent chromium, poly brominated biphenyls, poly brominated diphenyl ethers).

Product Certification  
IECEX, ATEX, ABS, CE and RoHS.

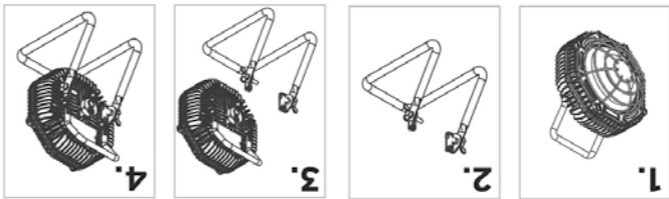

Bracket installation: Fix the magnetic bracket to the lamp. Use M6 inner hexagon screw the bracket to the lamp. Use M6 inner hexagon screw the bracket to the lamp as shown in below diagram.

## SAFATEX Titan ATEX Rechargeable Work Light - User manual



	Magnetic Stand	Stainless Steel Stand
NS Part No.	SA-TITAN-R-STAND SA-TITAN-RX-STAND	SA-TITAN-R-MAG SA-TITAN-RX-MAG
Light Output	1400 Lumens, 10W	2100 Lumens, 15W
Light Source	LED	LED
Beam Distance	20m beam	30m beam
Run Times	10hrs	6hrs
Charging Times	3hrs	3hrs
Battery	4.4Ah Lithium-ion	4.4Ah Lithium-ion
Ambient Temperature	-20°C to 55°C	-20°C to 55°C
Product size (mm)	Magnetic Stand: 209x198x293mm	Stainless Steel Stand: 209x236x303mm
Product weight (g)	6.5kg /5.2kg	6.5kg /5.2kg

Certifications and Ratings:  
ATEX ZONE 1, 21  
ATEX ZONE 2 & 22  
RoHS  
IECEX  
IK 08,  
ABS  
IP66, CE  
Ex db II C T\* Gb  
Ex tb IIIC T\* Db

**Charging:**  
- Charging of the lamp must only take place in a non-hazardous environment  
- Remove rubber plug from socket and insert charging cable into the charging socket of floodlight '2'.  
- Connect the mains plug to a 100-277V AC mains socket.  
Switch on mains power: A red light will illuminate while charging.  
A green light will illuminate once fully recharged.  
- When fully charged turn off the AC mains power and disconnect charging lead from the floodlight.  
- Replace rubber plug cover into socket to avoid dust entering.

**Warning: Charging must be carried out in safe surroundings, the battery must be charged and discharged every 6 months if the lamp is not used for a long time.**

**Operation:**  
- Press Switch once '1' once to turn light on, press '1' again to turn lamp off.  
- To check the battery status, press and hold the '1' switch for more than 3 seconds, release the button and the lamp will flash:  
**Flash 5 times** = The battery is at full capacity  
**Flash 4 times** = The battery has 80% capacity  
**Flash 3 times** = The battery has 60% capacity  
**Flash 2 times** = The battery has 40% capacity  
**Flash 1 times** = The battery has 20% capacity and needs to be charged fully.

**Warning: Only operate the floodlight in ambient temperatures stated on the nameplate specification.**  
WARNING – DO NOT OPEN WHEN ENERGISED  
WARNING – AFTER DE-ENERGISING, DELAY 10 MINUTES BEFORE OPENING  
CAUTION – USE FASTENERS WITH YIELD STRESS  $\geq 450\text{MPa}$   
WARNING – POTENTIAL ELECTROSTATIC CHARGING HAZARD  
WARNING – DO NOT OPEN WHEN AN EXPLOSIVE GAS ATMOSPHERE IS PRESENT

The bracket can be adjusted to these angles:

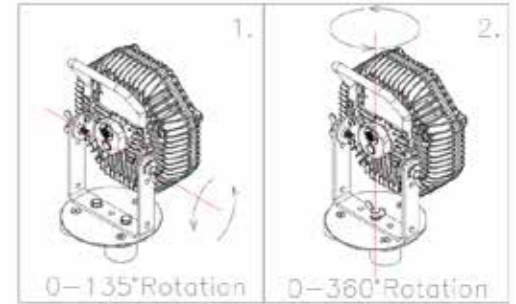

### Se charge:

- Le chargement de la lampe ne doit avoir lieu que dans un environnement non dangereux
- Retirez la fiche en caoutchouc de la prise et insérez le fil de chargement dans la prise de charge du projecteur '2'.
- Brancher la fiche secteur à une prise secteur 100-277V.

Mise sous tension: Un voyant rouge s'allume pendant le chargement. Un voyant vert s'allume une fois complètement rechargé.

- Lorsque la batterie est complètement chargée, éteignez l'alimentation CA et débranchez le câble du projecteur.
- Remettez le couvercle de la prise pour éviter l'entrée de poussière.

Avertissement : La charge doit être effectuée dans un environnement sûr, la batterie doit être chargée et déchargée tous les 6 mois si la lampe n'est pas utilisée pendant une longue période.

### Opération:

- Appuyez une fois sur la touche '1' pour allumer la lumière, puis sur '1' pour éteindre la lampe.
- Pour vérifier l'état de la batterie, maintenez enfoncée la touche '1' pendant plus de 3 secondes, relâchez la touche et la lampe clignote:

Flash 5 fois = La batterie est à pleine capacité

Flash 4 fois = La batterie a une capacité de 80%

Flash 3 fois = La batterie a une capacité de 60%

Flash 2 fois = La batterie a une capacité de 40%

Flash 1 fois = La batterie a une capacité de 20% et doit être complètement chargée.

Attention n'utilisez le projecteur que dans les conditions ambiantes indiquées sur la plaque signalétique.

AVERTISSEMENT - NE PAS OUVRIR LORSQUE SOUS TENSION

ATTENTION - APRÈS MISE HORS TENSION, ATTENDRE 10 MINUTES AVANT L'OUVERTURE

ATTENTION - UTILISEZ DES FIXATIONS AVEC UNE CONTRAINTE D'ÉCOULEMENT  $\geq 450\text{MPa}$

AVERTISSEMENT - RISQUE POTENTIEL DE CHARGE ÉLECTROSTATIQUE

AVERTISSEMENT - NE PAS OUVRIR LORSQU'UNE ATMOSPHÈRE GAZ EXPLOSIVE EST PRÉSENTE

### Installation du support:

Fixer le support magnétique à la lampe. Utilisez la vis hexagonale intérieure M6 pour fixer le support à la lampe comme indiqué dans le schéma ci-dessous.

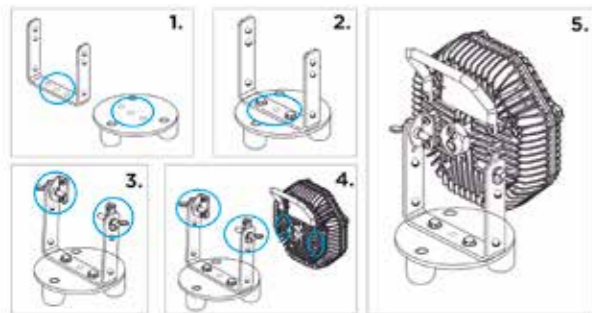

Le support peut être réglé sur ces angles:

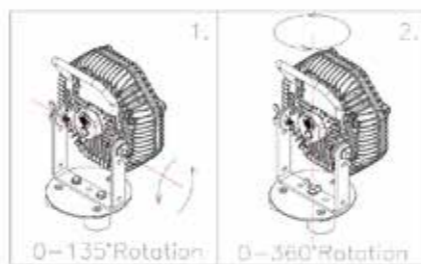

Installation du support: Fixez le support à la lampe. Utiliser l'hexagone interne M6 Visser le support sur la lampe comme indiqué dans le diagramme ci-dessous.

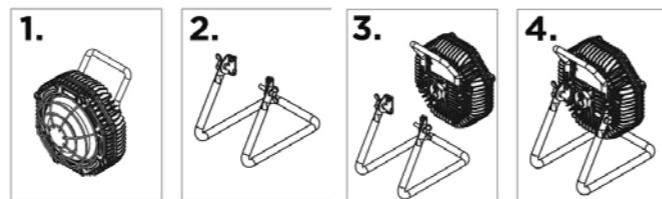

### Charging:

- La carica della lampada deve avvenire solo in un ambiente non pericoloso
- Togliere il tappo di gomma dalla presa e inserire il cavo di carica nella presa di carica del proiettore '2'.
- Collegare la spina ad una presa di corrente alternata 100- 277V rete.
- Accendere l'alimentazione: Una luce rossa si accende durante la carica. Una luce verde si accende una volta completamente ricaricata.
- Quando si volta completamente carica fuori dal CA alimentazione di rete e scollegare il cavo dal proiettore.
- Riposizionare il coperchio presa nella presa per evitare di entrare la polvere.

Avvertenza: La ricarica deve essere effettuata in un ambiente sicuro, la batteria deve essere caricata e scaricata ogni 6 mesi se la lampada non viene utilizzata per lungo tempo.

### Operazione:

- Premere l'interruttore una volta '1', una volta per accendere la luce, premere '1' di nuovo a girare lampada spenta.
- Per controllare lo stato della batteria, premere e tenere premuto il pulsante '1' per più di 3 secondi, rilasciare il pulsante e la spia lampeggia:

Flash 5 volte = La batteria è a piena capacità

Flash 4 volte = La batteria ha una capacità di 80%

Flash 3 volte = La batteria ha una capacità di 60%

Flash 2 volte = La batteria ha una capacità di 40%

Flash 1 volte = La batteria ha una capacità del 20% e deve essere ricaricata completamente.

Attenzione operare solo il proiettore a temperature ambiente indicate sulla specifica targhetta.

AVVERTENZA - NON APRIRE QUANDO SOTTO TENSIONE

ATTENZIONE - DOPO LA DISATTIVAZIONE, RITARDO DI 10 MINUTI PRIMA DELL'APERTURA

ATTENZIONE - UTILIZZARE FISSAGGI CON SOLLECITAZIONE DI RENDIMENTO  $\geq 450\text{MPa}$

AVVERTENZA - POTENZIALE PERICOLO DI CARICA ELETTROSTATICA

ATTENZIONE - NON APRIRE QUANDO È PRESENTE UN'ATMOSFERA DI GAS ESPLOSIVA

### Installazione Staffa:

Fissare la staffa magnetica alla lampada. Utilizzare M6 esagono interno avvitare la staffa alla lampada, come mostrato nella figura qui sotto.

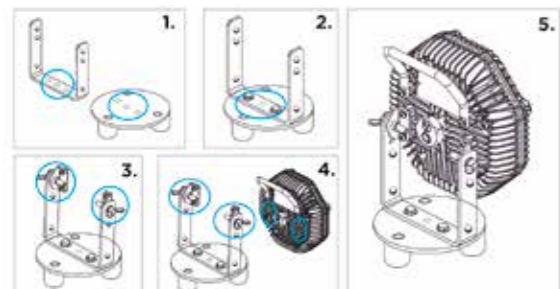

La staffa può essere regolata per questi ngoli:

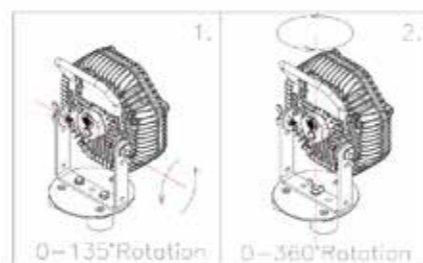

### Installazione Staffa:

Fissare la staffa alla lampada. Usare esagono interno M6 Avvitare la staffa alla lampada come mostrato nel diagramma seguente.

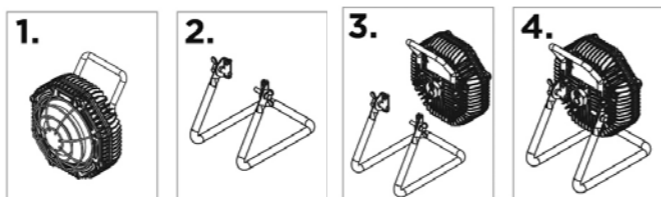

### Cargando:

- La carga de la lámpara solo debe realizarse en un entorno no peligroso
- Retire el tapón de goma del enchufe e inserte el cable de carga en el enchufe de carga del proyector '2'.
- Conecte el enchufe de red a una toma de corriente de 100-277 V CA. Encienda la alimentación principal: una luz roja se iluminará mientras se carga. Una luz verde se iluminará una vez que esté completamente recargado.
- Cuando esté completamente cargado, apague la alimentación de CA y desconecte el cable de carga del reflector.
- Vuelva a colocar la cubierta de goma del enchufe en el enchufe para evitar la entrada de polvo.

Advertencia: La carga debe realizarse en un entorno seguro, la batería debe cargarse y descargarse cada 6 meses si la lámpara no se usa durante mucho tiempo.

### Operación:

- Presione el interruptor una vez '1' una vez para encender la luz, presione '1' nuevamente para apagar la lámpara.
- Para verificar el estado de la batería, mantenga presionado el interruptor '1' durante más de 3 segundos, suelte el botón y la lámpara parpadeará:

Parpadeo 5 veces = La batería está a plena capacidad

Parpadeo 4 veces = La batería tiene un 80% de capacidad

Parpadeo 3 veces = La batería tiene un 60% de capacidad

Parpadeo 2 veces = La batería tiene un 40% de capacidad

Parpadea 1 vez = La batería tiene un 20 % de capacidad y debe cargarse por completo.

Advertencia: solo opere el proyector a la temperatura ambiente indicada en la especificación de la placa de identificación.

ADVERTENCIA: NO ABRIR CUANDO ESTÉ ENERGIZADO

ATENCIÓN: DESPUÉS DE DESACTIVAR, RETRASAR 10 MINUTOS ANTES DE ABRIR

PRECAUCIÓN: UTILICE SUJETADORES CON ESFUERZO DE LÍMITE  $\geq 450\text{MPa}$

ADVERTENCIA: PELIGRO POTENCIAL DE CARGA ELECTROSTÁTICA

ADVERTENCIA: NO ABRIR CUANDO HAY UNA ATMÓSFERA DE GAS EXPLOSIVO

El soporte se puede ajustar a estos ángulos:

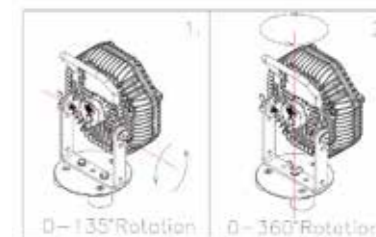

### Instalación del soporte:

Fije el soporte magnético a la lámpara. Utilice el tornillo hexagonal interior M6 para fijar el soporte a la lámpara como se muestra en el diagrama de abajo.

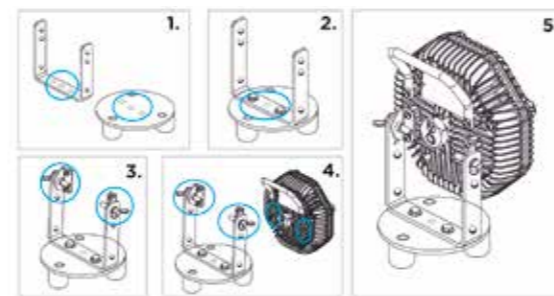

Instalación del soporte: Fije el soporte a la lámpara. Utilizar hexágono interno M6 Atornille el soporte a la lámpara como se muestra en el diagrama a continuación.

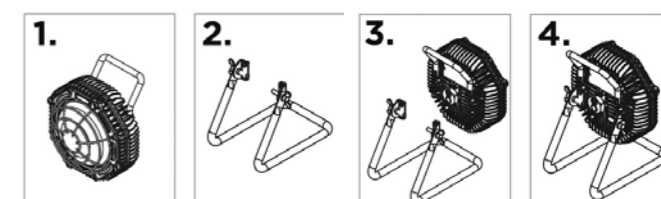

### Aufladung:

- Das Aufladen der Lampe darf nur in ungefährlicher Umgebung erfolgen
- Gummistopfen aus der Steckdose ziehen und Ladekabel in die Ladebuchse des Scheinwerfers '2' stecken.
- Schließen Sie den Netzstecker an eine Netzsteckdose an. Netzspannung einschalten: Während des Ladevorgangs leuchtet ein rotes Licht auf. Ein grünes Licht leuchtet einmal vollständig aufgeladen auf.
- Wenn Sie voll aufgeladen sind, schalten Sie das Netzkabel aus und trennen Sie das Kabel vom Scheinwerfer.
- Sockelabdeckung in Steckdose einbauen, um Staubeintritt zu vermeiden.

Warnung: Der Ladevorgang muss in sicherer Umgebung durchgeführt werden, der Akku muss alle 6 Monate geladen und entladen werden, wenn die Lampe längere Zeit nicht benutzt wird.

### Betrieb:

- Drücken Sie einmal die Taste 1, um die Lampe einzuschalten. Drücken Sie die Taste '1' erneut, um die Lampe auszuschalten.
- Um den Batteriestatus zu überprüfen, halten Sie den Schalter '1' länger als 3 Sekunden gedrückt, lassen Sie die Taste los, und die Lampe blinkt:

Blitz 5 mal = Die Batterie ist voll ausgelastet

Flash 4 mal = Der Akku hat eine Kapazität von 80%

Blitz 3 mal = Die Batterie hat 60% Kapazität

Flash 2 mal = Die Batterie hat eine Kapazität von 40%

Blitz 1 mal = Der Akku hat eine Kapazität von 20% und muss

vollständig aufgeladen werden.

Warnung nur das Flutlicht bei auf dem Typenschild angegebenen Umgebungstemperaturen betreiben.

WARNUNG - NICHT UNTER SPANNUNG ÖFFNEN

WARNUNG - NACH DEM ABSCHALTEN 10 MINUTEN VOR DEM ÖFFNEN VERZÖGERN

VORSICHT - VERWENDEN SIE BEFESTIGUNGSELEMENTE MIT EINER STRECKENSPANNUNG  $\geq 450\text{MPa}$

WARNUNG - MÖGLICHE GEFAHR DURCH ELEKTROSTATISCHE AUFLADUNG

WARNUNG - NICHT ÖFFNEN, WENN EINE EXPLOSIVE GASATMOSPHÄRE VORHANDEN IST

### Halterung:

Befestigen Sie die Magnethalterung an der Lampe. Verwenden Sie M6 Innensechskant Schraube der Halterung an der Lampe wie in der folgenden Abbildung gezeigt.

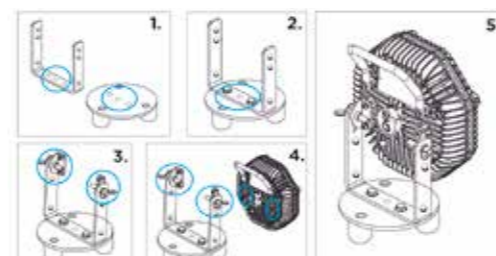

### Halterung:

Befestigen Sie die Halterung an der Lampe. Verwenden Sie M6 Innensechskant Schrauben Sie die Halterung an die Lampe, wie in der folgenden Abbildung gezeigt.

